

Instruction Sheet

Anleitung • Feuille d'Instructions • Hoja de Instrucciones



CUV5

Broadband UV Radiometer

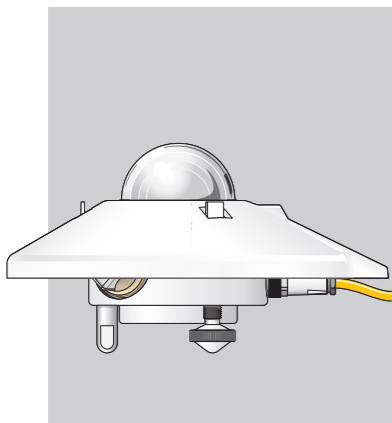

< 200 W/m²

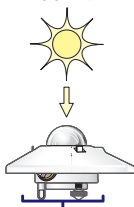

0.6 kg

CE IP 67

-40 °C to 80 °C
-40 °F to 176 °F

- 1 Radiometer
Radiomètre
Radiómetro
- 2 Sun screen
Sonnenschirm
Écran solaire
Pantalla solar
- 3 Cable
Kabel
Câble
Cable
- 4 Test reports
Prüfberichte
Rapports des essais
Informes de prueba
- 5 Instruction sheet
Anleitung
Feuille d'instructions
Hoja de instrucciones
- 6 Pyranometer fixing kit
Pyranometer Befestigungssatz
Kit de fixation du pyranomètre
Kit de fijación para el Piranómetro
- 7 2 desiccant bags
2 Päckchen Trocknungsmittel
2 Sacs de déshydratant
2 Bolsas de desecante

Keep original packaging for recalibration
Verwahren Sie die Originalverpackung für den Versand zur Rekalibrierung
Gardez l'emballage original pour le recalibrage
Guarde el embalaje original para la recalibración

User Information

Anwenderinformation • Information Utilisateur • Información para el Usuario

Read this document carefully before installation
Warranty is 5 years from date of invoice, subject to correct installation and use. Kipp & Zonen accepts no liability for any loss or damages arising from incorrect use of the product. Unauthorised modifications may void the warranty and CE/FCC validity. For the latest product support information please visit our website.



Lesen Sie dieses Dokument sorgfältig vor der Installation
Die Garantie beträgt 5 Jahre ab dem Rechnungsdatum, abhängig von korrekter Installation und Gebrauch. Kipp & Zonen übernimmt keine Haftung für mögliche Verluste oder Beschädigungen, die durch den falschen Gebrauch des Produktes entstehen. Nicht autorisierte Änderungen können die Garantie und die CE/FCC-Konformität aufheben. Die neuesten Produktinformationen finden Sie auf unserer Internetseite.

Lisez ce document soigneusement avant installation
La garantie est de 5 ans à dater de la facture, pour une installation et une utilisation correctes. Kipp & Zonen n'accepte aucune responsabilité quant à la perte ou dommage résultant d'une utilisation incorrecte du produit. Toutes modifications non autorisées peuvent annuler la garantie et la validité CE/FCC. Consultez notre website pour tout renseignement 'support produit'.

Lea este documento cuidadosamente antes de la instalación
La garantía es de 5 años contados desde de la fecha de adquisición y está condicionada a una instalación y utilización correctas. Kipp & Zonen no acepta ninguna responsabilidad por pérdida o daños resultantes de un uso incorrecto del producto. Las modificaciones no autorizadas pueden anular la garantía y la validez CE/FCC. Para obtener la última de la información de soporte del producto les rogamos visiten nuestro website.

© 2023 | All rights reserved

www.otthydromet.com
0364210 - V230704

Reading reduced if dome is not clean
Messwert verringert sich, wenn Dom nicht sauber ist
La lecture est réduite si le dôme n'est pas propre
La señal se vera reducida si la cúpula no esta limpia

1 Keep dome clean using water or alcohol
Säubern Sie den Dom regelmäßig mit Wasser oder Spiritus
Nettoyer le dôme avec de l'eau ou alcool
Mantenga la cúpula limpia utilizando agua o alcohol

2 Keep instrument levelled
Achten Sie darauf, dass der Sensor immer korrekt nivelliert ist
Maintenir l'instrument à niveau
Mantenga el instrumento nivelado

3 Replace desiccant if clear
Ersetzen Sie das Trocknungsmittel, wenn es farblos geworden ist
Remplacer le déshydratant s'il est clair
Substituya el desecante si está transparente

4 Recalibrate every 2 years
Lassen Sie den Sensor alle 2 Jahre rekali brieren
Recalibrez tous les 2 ans
Recalibrar cada 2 años

Mechanical

Mechanisch • Mecanique • Mecánica

- 1 Unobstructed horizon
Freier Horizont
Horizon non obstrué
Horizonte sin obstáculo
- 2 Solid surface
Feste Oberfläche
Surface solide
Superficie sólida
- 3 Point cable towards nearest pole
Kabelausrichtung zum nächsten Pol
Pointez le câble vers le pôle le plus proche
Orientar el cable hacia el polo más próximo
- 4 Level instrument
Nivellieren Sie den Sensor
Instrument de niveau
Nivelar el instrumento
- 5 Mount with screws, washers and nuts
Montage mit Schrauben, Muttern und Unterlegscheiben
Montez avec les vis, anneaux et écrous
Montaje con los tornillos, arandelas y tuercas
- 6 Mount sun screen
Montage des Sonnenschirmes
Montez l'écran solaire
Montar de pantalla de sol

Pin Layout (Instrument)
Steckerbelegung
Schéma des connexions
Diagrama de conexiones

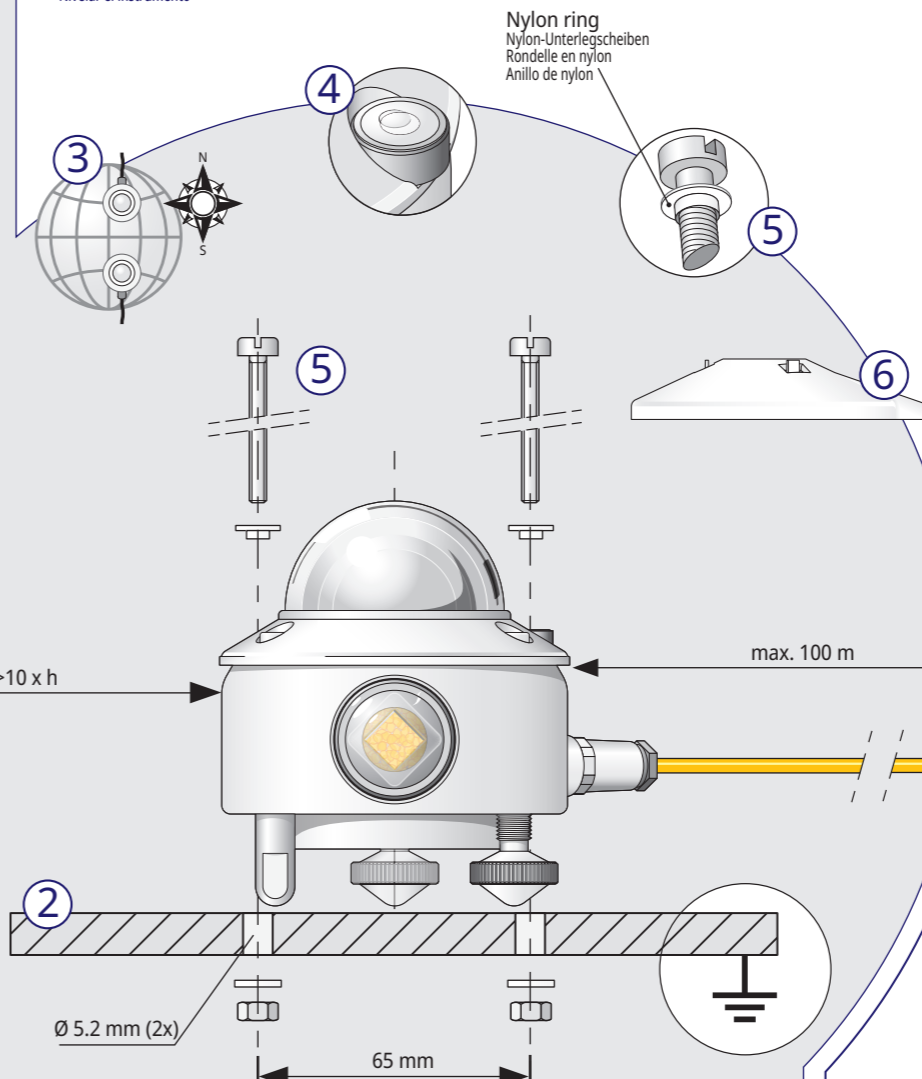

Calculate Irradiance
Berechnung der Strahlung • Calcul de l'irradiance • Cálculo de la irradiancia

$$E_{\text{Solar}} = \frac{U_{\text{emf}}}{S}$$

E_{Solar} [W/m²] = Irradiance
Strahlungsstärke • Rayonnement • Irradiación
 U_{emf} [μV] = Output Voltage
Ausgangsspannung • Sortie tension • Voltaje de salida
 S [μV/W/m²] = Sensitivity
Empfindlichkeit • Sensibilité • Sensibilidad

Typical Values
Typische Werte • Valeurs types • Valores típicos

Fully clouded Bewölkt Très nuageux Totalmente nublado 0 to 50 W/m ²	Sunny, partly clouded Sonnig, teils bewölkt Ensoleillé, un peu nuageux Parcialmente nublado 50 to 100 W/m ²	Clear and Sunny Klarer Himmel und sonnig Clair et ensoleillé Cielo despejado 50 to 100 W/m ²
--	--	---

Installation

Installation • Installation • Instalación

Electrical

Elektrisch • Électrique • Eléctrica

Radiometer Connection

Wire Kabel Fil Cable	Function Funktion Fonction Función	Connect with Anschluss an Relier à Conectar con
1 Red Rot • Rouge • Rojo	+	+ (Hi)
2 Blue Blau • Bleu • Azul	-	- (Lo)
Shield Abschirmung Protection Malla	Housing Gehäuse Boîte Cubierta	Ground Erde Terre Tierra

* Connect to ground if radiometer not grounded
Mit Erde verbinden, wenn das Radiometer nicht geerdet ist
Reliez à la terre si le radiomètre n'est pas connecté
Conectar a tierra si el radiómetro no lo está

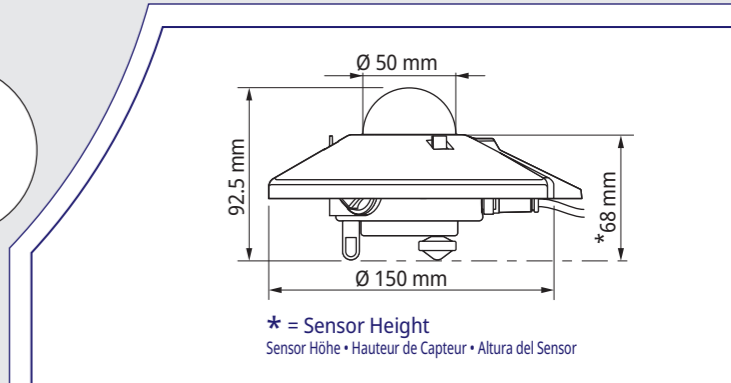
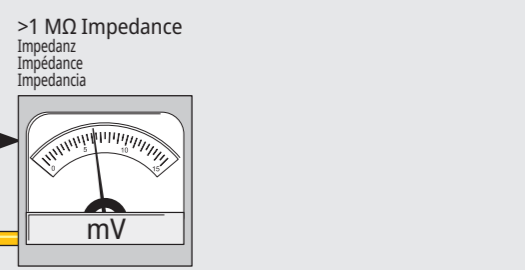
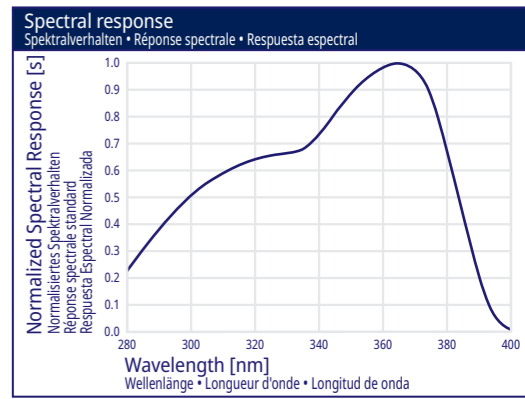

Spectral range	Overall	280 to 400 nm
Sensitivity Empfindlichkeit • Sensibilité • Sensibilidad	Nominal	200 to 400 μV/W/m ²
Response time Ansprechzeit • Temps de réponse • Tiempo de respuesta	95 % response	< 1 s
Temperature response Temperaturabhängigkeit der Empfindlichkeit Dépendance en température de la sensibilité Temperatura dependiente de la sensibilidad	-40 °C to +60 °C	< ±3%
Impedance Impedanz • Impédance • Impedancia	Typically	2.5 kΩ
Non-linearity Nichtlinearität • Non-linéarité • No-linealidad	0 to 100 W/m ²	< 1 %
Directional response Richtungsfehler • Erreur directionnelle • Error direccional	up to 70° with 100 W/m ² UV beam	< 5 %

Delivery Contents

Lieferumfang • Contenu de la Livraison • Contenido del Suministro

Maintenance

Wartung • Entretien • Mantenimiento

Measurement

Messung • Mesure • Medida

Specifications

Spezifikationen • Spécifications • Especificaciones